

**CONSTRUCTION MÉTALLIQUE
MONTAGE DE CHARPENTE
CHAUDRONNERIE INDUSTRIELLE
TUYAUTERIE**

www.chantiertravaux.com



SAFETY FIRST / LA SÉCURITÉ D'ABORD



POLITIQUE HSE

CHANTIER Sarl accorde une attention particulière en ce qui concerne l'hygiène, l'environnement et la santé sécurité au travail.

La santé sécurité au travail, la prévention des risques liée à nos activités, la préservation de l'environnement et le bien-être de nos agents, collaborateurs et partenaires constituent un axe prioritaire dans notre stratégie de développement de nos activités.

Dans cette optique, nous avons choisi de nous engager et de maintenir un système de management SSE volontaire et d'amélioration continue, reposant sur le référentiel commun **MASE / UIC version 2014**.



Réunion hebdomadaire de formation HSE(Depôt Kissy total S L)



Gestion environnement (Depôt Kissy total S L)



Safety Statistic (Depôt Kissy total S L)





	ENGAGEMENT DE LA DIRECTION	Référence : PQ-DG-01
	POLITIQUE HYGIENE SANTE SECURITE ET ENVIRONNEMENT	Date : 17 /11 / 2016
		Version : 02

CHANTIER Sarl accorde une attention particulière en ce qui concerne l'hygiène, l'environnement et la santé sécurité au travail.

La santé sécurité au travail, la prévention des risques liée à nos activités, la préservation de l'environnement et le bien-être de nos agents, collaborateurs et partenaires constituent un axe prioritaire dans notre stratégie de développement de nos activités.

Dans cette optique, nous avons choisi de nous engager et de maintenir un système de management SSE volontaire et d'amélioration continue, reposant sur le référentiel commun **MASE / UIC version 2014**.

La mise en œuvre de cette stratégie nécessite que nous poursuivions et renforçons les démarches effectuées en matière de santé, de sécurité et d'environnement, notamment au travers de plans d'actions et d'amélioration. Ainsi, Cette volonté se traduit par l'atteinte des objectifs suivants :

- ✓ Veiller au respect et à l'application de la législation en vigueur et autres exigences par nos collaborateurs et nos sous-traitants,
- ✓ Identifier, évaluer les risques potentiellement induits par nos activités et mettre en place les moyens de protections collectives et individuelles qui s'imposent,
- ✓ Faire respecter les règles et consignes de sécurité générales ainsi que les particulières liées aux sites d'intervention,
- ✓ Mettre en place une coordination optimale avec nos clients dans le cadre de nos activités et du partage de nos valeurs HSE,
- ✓ Maintenir les compétences et aptitudes de nos collaborateurs par le biais de formation,
- ✓ Détecter et éliminer les actes et situations dangereuses aux postes de travail,
- ✓ Ne faire appel à du personnel d'appoint que dans les limites de nos capacités d'encadrement,
- ✓ Promouvoir l'usage du droit d'alerte et de retrait en cas de détection d'un risque non ou mal maîtrisé,
- ✓ Sensibiliser et lutter contre l'alcool et les drogues au travail,
- ✓ Sensibiliser et prévenir les risques de pollution de l'air, de l'eau et du sol.
- ✓ Mettre en place un dispositif pour la gestion efficace de nos déchets de production.

Cette démarche passe également par une responsabilisation Individuelle et Collective, à tous les niveaux de compétences. Chaque collaborateur a le devoir, dans ses décisions et dans ses actions, de respecter les obligations liées à la préservation de la vie et de la santé et de la protection de l'environnement. Par conséquent, je demande à chaque collaborateur ainsi qu'à nos sous-traitants, de s'investir dans la voie de l'amélioration continue et de tendre vers le « Zéro Accident ». Pour ce faire, je m'engage à mettre en œuvre tous les moyens nécessaires à l'application de la présente politique, et à soutenir l'implication du management et la participation active de tous nos collaborateurs.

Fait à Abidjan, le 17 Novembre 2016

LE GERANT
M. SANGARE MAMADOU
SAFETY FIRST, LA SECURITE D'ABORD!

Chantier SARL
Le Gerant
Tél: 21 36 20 10



	ENGAGEMENT DE LA DIRECTION	Référence : PQ-DG-01
	POLITIQUE QUALITE	Date : 17 /11 / 2016
		Version : 02

Crée en 1997 sous forme d'une entreprise unipersonnelle et devenue une SARL en 2008, l'entreprise **CHANTIER Sarl** est spécialisée en Travaux publics, Construction métallique, et Electrification.

La mise en œuvre efficace de nos services exige la prise en compte des réalités de l'environnement actuel en l'occurrence :

- ✦ L'élargissement du champ de compétence de **CHANTIER Sarl** ;
- ✦ La nécessité de satisfaire les besoins et attentes de nos clients et partenaires devenus plus exigeants ;
- ✦ La nécessité d'adapter notre organisation en termes de flexibilité, de réactivité, de coût, de délais de livraison et d'innovation technologique par rapport à la concurrence ;
- ✦ Le respect des principes de santé sécurité au travail et la préservation de l'environnement.

Au regard de ces exigences du marché, nous nous sommes engagés dans une démarche Qualité à l'effet de hisser **CHANTIER Sarl** au rang d'entreprise de référence nationale et internationale.

La réalisation d'une telle ambition passe par l'atteinte des objectifs majeurs suivants :

- Améliorer l'image et la crédibilité de **CHANTIER Sarl** vis-à-vis de ses clients et partenaires.
- Assurer la traçabilité et la fiabilité de nos prestations de service.
- Réaliser nos ouvrages dans les délais requis.
- Satisfaire les exigences de nos clients par une écoute active et la compréhension de leurs besoins.
- Respecter les exigences légales, réglementaires et normatives applicables à notre domaine d'activités et à la norme ISO 9001.

Pour ce faire, je m'engage à mettre à disposition les moyens nécessaires à la mise en œuvre, à l'entretien et à l'amélioration continue de notre système de management de la qualité. En conséquence, je nomme un responsable Qualité qui sera chargé de coordonner la mise en œuvre, l'amélioration continue de notre système de management et de me rendre compte de son fonctionnement.

Je sais pouvoir compter sur la participation de chaque agent et l'implication de chaque collaborateur, dans la discipline, la communication, la rigueur et le travail en équipe, pour la mise œuvre de notre système de management de la qualité.

Fait à Abidjan, le 17 Novembre 2016

LE GERANT
M. SANGARE MAMADOU

Chantier SARL
Le Gerant
Tél: 21 36 20 10

SAFETY FIRST, LA SECURITE D'ABORD!



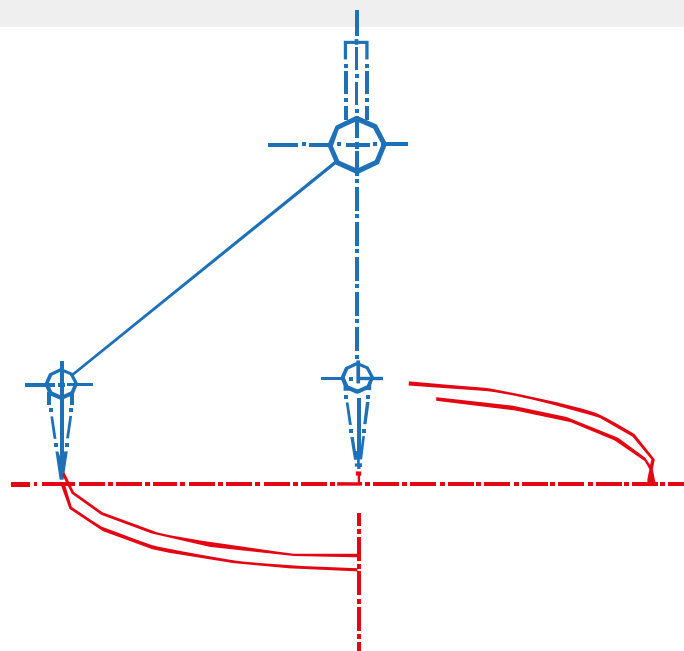

Etudes Réalisations Chantier sarl

CONTACTS

CÔTE D'IVOIRE : 10 BP 599 bidjan 10

Tél: + 225 21 36 20 10

Cel.: +225 07 08 97 21/Fax: +225 21 36 26 75

E-mail : info@chantiertravaux.com/chantier_travaux@yahoo.fr

Web: <http://www.chantiertravaux.com>